

«ТХ52»

ТХ52

ТОРГОВЛЯ ОБОРУДОВАНИЕМ
И АВТОКОМПОНЕНТАМИ

Руководство по эксплуатации

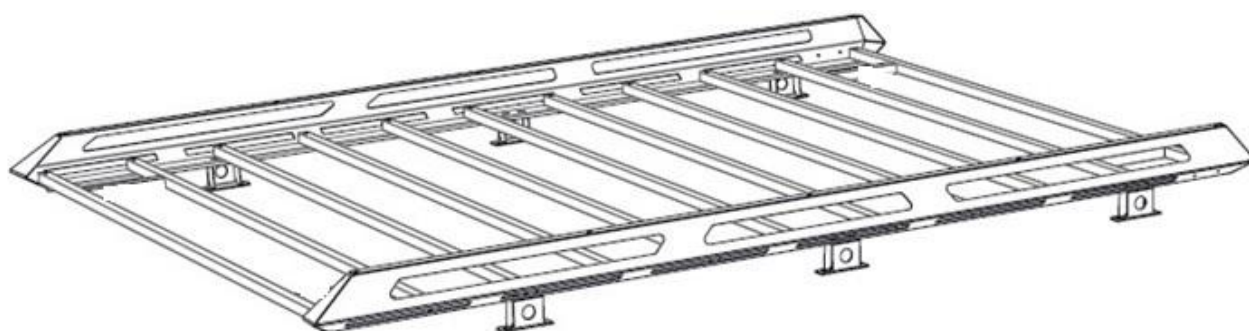

Багажник: ТХ52.Соболь НН

Применение: ГАЗ Соболь НН Артикул: ТХ0011

г. Нижний Новгород
2025 г

Уважаемый Владелец!

Благодарим за то, что Вы выбрали продукцию нашей компании.

Рекомендуем уделить время и лучше ознакомиться с возможностями и особенностями эксплуатации оборудования, установленного на Ваш автомобиль.



Рисунок 1 - Общий вид багажника



Назначение и применяемость

Багажник автомобильный разборный (далее "Багажник") предназначен для перевозки грузов на крыше автомобиля. Перевозка грузов должна осуществляться в соответствии с требованиями настоящего руководства, руководства по эксплуатации автомобиля и правил дорожного движения.

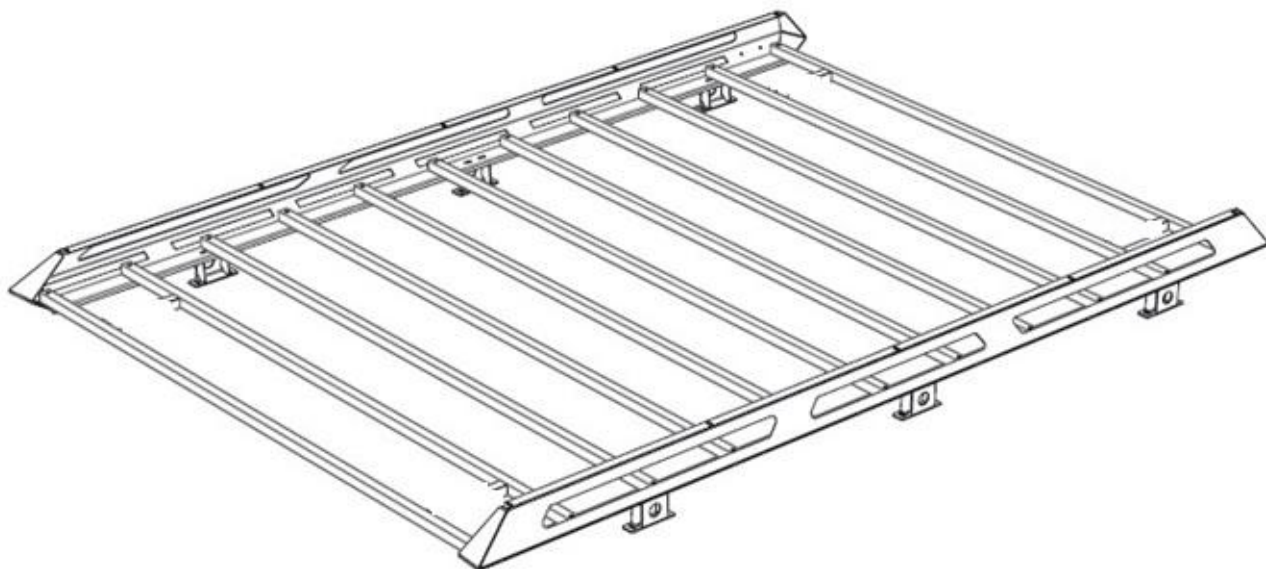
Производитель имеет право без предварительного уведомления вносить изменения в изделие, которые не ухудшают его технические характеристики, а являются результатом работ по усовершенствованию его конструкции или технологии производства.



Рисунок 2 - Установленный багажник на автомобиле

Конструкция багажника

Конструктивно багажник представляет из себя сборную конструкцию из деталей, сборка которых осуществляется при помощи болтового соединения. В состав багажника входят детали, указанные на рисунке 2.



Рисунок 3 - Детали багажника



Рисунок 4 - адаптер

Спецификация:

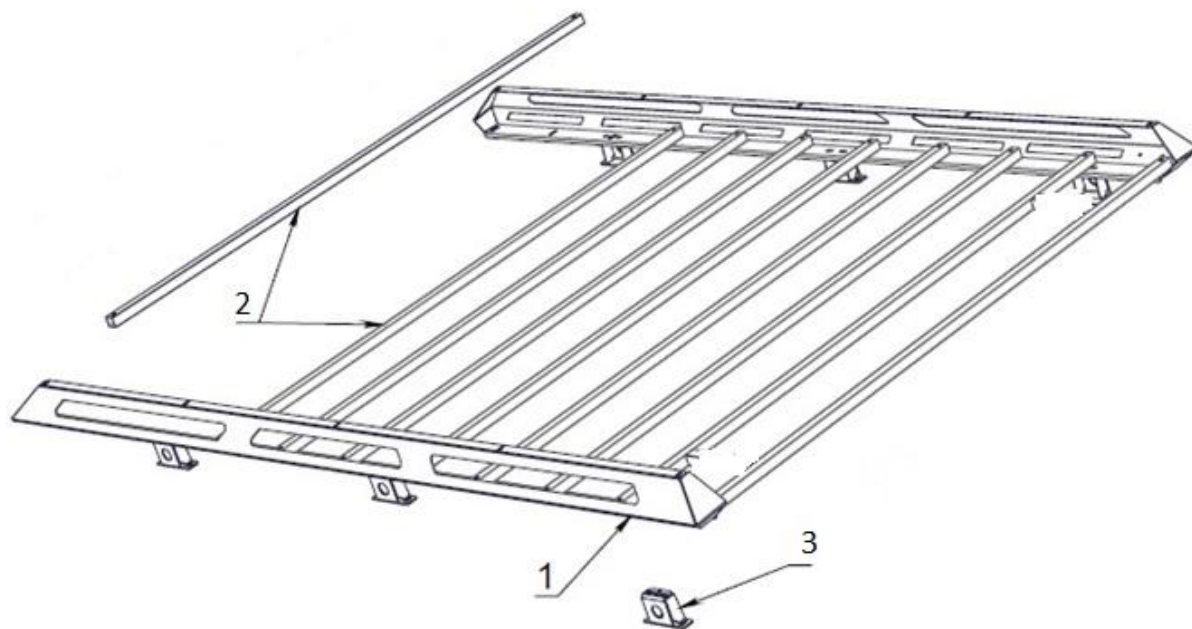
Позиция	Наименование	Кол-во
<u>Детали</u>		
1	Боковина багажника	2
2	Поперечина	8
3	Адаптер	6
4	Прокладка NN-52-024	6
<u>Стандартные изделия</u>		
6	Болт М6х20	10
7	Болт М8х20	12
8	Болт М8х35	16
9	Гайка М6	10
10	Гайка М8	28
11	Шайба М6	10
12	Шайба М8	28

Технические характеристики:

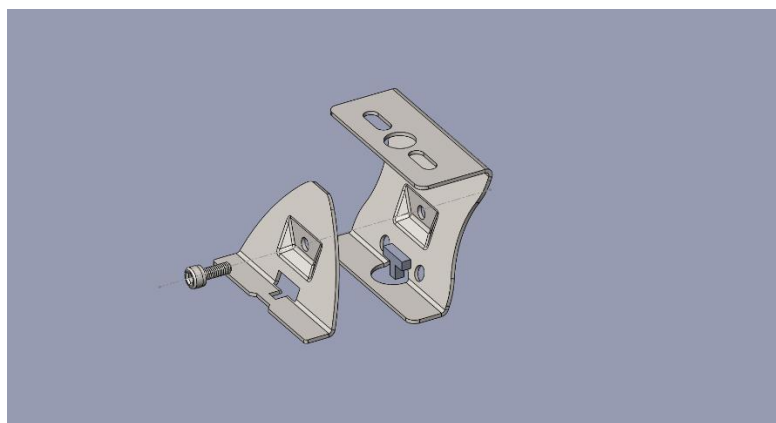

Рисунок 4 - Сборочный чертеж

Грузоподъёмность: 300 кг.

**Основные потребительские свойства, условия безопасного
использования:**

При перевозке груза на багажнике необходимо надёжно закрепить его, исключить возможность перемещения во время движения автомобиля.

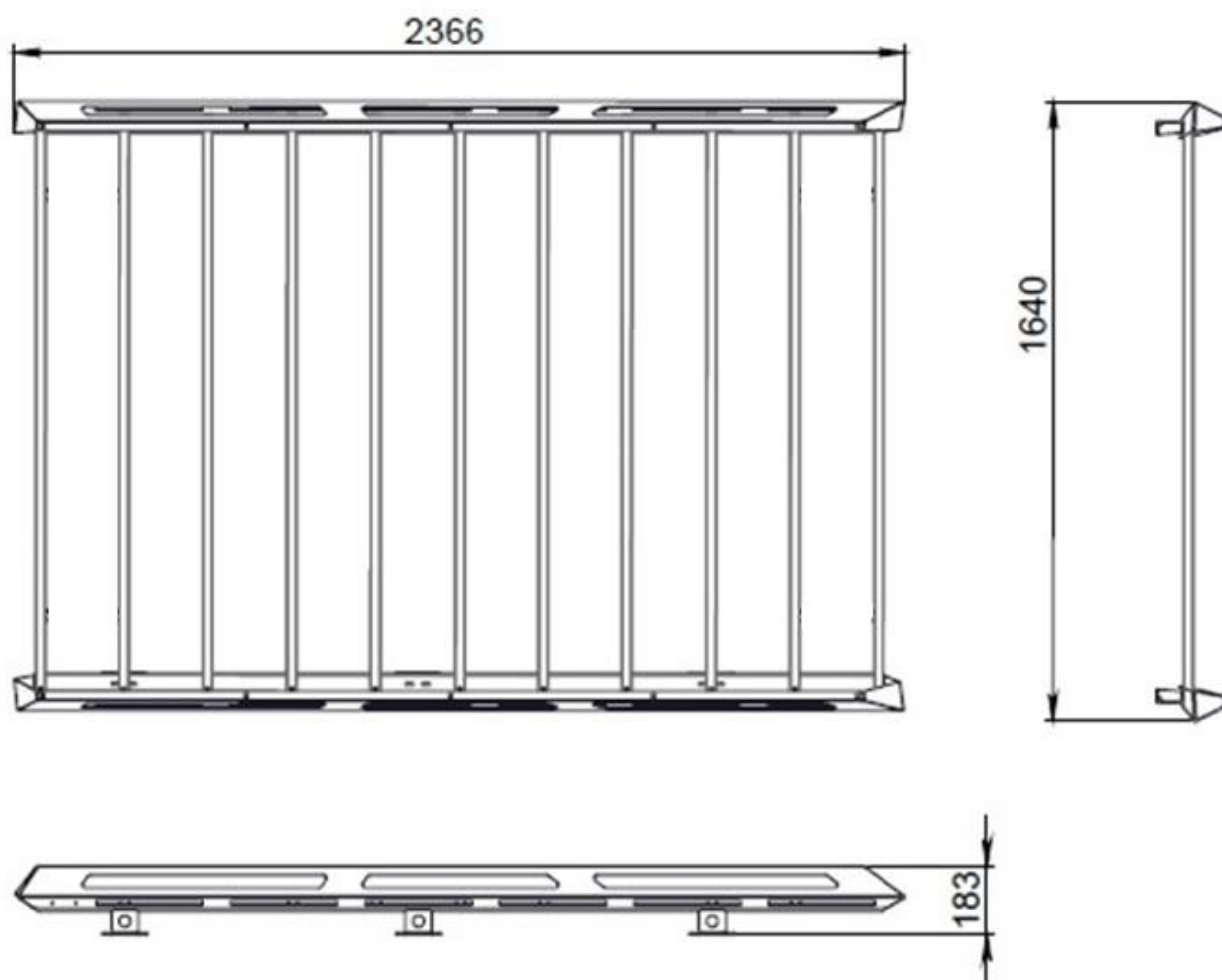
Грузоподъёмность багажника указана с учётом распределения массы груза по всем поперечинам багажника (распределенная нагрузка).

Запрещается перевозить на багажнике груз, масса которого превышает грузоподъёмность багажника или массу, указанную в тех. паспорте автомобиля (учитывается меньшее значение).

Необходимо периодически проверять целостность конструкции и крепежа. При деформации кронштейнов или ослаблении крепежа необходимо незамедлительно прекратить эксплуатацию багажника и принять меры по устранению неисправностей. При деформации опор и прижимов опоры эксплуатация багажника не допускается.

Срок службы 10 лет. По истечении указанного срока необходимо прекратить эксплуатацию багажника, демонтировать его с автомобиля и утилизировать как металлолом.

Инструкция по установке багажника:

1. Установить между боковинами 1 поперечины 2 закрепив при помощи болтов М8х35 с моментом затяжки 14,4 Н*м., предварительно проверив равенство диагоналей габарита багажника (рис.4);
2. Присоединить адаптер рис. 4 к боковинам с помощью болтов М8х20.
3. При необходимости установить спойлер спереди на болты М6х20
4. Установить багажник на крышу автомобиля с зацепом грибков.
5. Установить прижимную пластину как показано на рисунке 4 закрепив на болты М6х20. **Внимание чрезмерное прикручивание может вырвать грибок из крыши.**

Правила транспортировки и хранения

Полужёсткая упаковка (картон или другие аналогичные материалы), в которую упаковано изделие, обеспечивает сохранность изделия при условии соблюдения перевозчиком установленных законодательством Правил перевозок грузов.

В процессе транспортировки не допускается:

- бросать изделие с высоты более 0,3 метра;
- волочить изделие по твёрдой поверхности;
- бросать на изделие предметы с массой более половины массы изделия с высоты более 0,3 метра;
- царапать изделие острыми твёрдыми предметами, нарушать упаковку изделия любыми способами.

Хранение изделия должно осуществляться в помещениях с относительной влажностью не более 85%, закрытых от атмосферных осадков и капель жидкости.

Гарантийные обязательства

Настоящие гарантийные обязательства распространяются на продукцию под маркой «ТХ52».

Срок гарантии составляет 3 года со дня приобретения изделия (кроме гарантии на лакокрасочное покрытие).

Срок гарантии на лакокрасочное покрытие составляет 6 месяцев со дня приобретения изделия.